

A FÖLD NAPJA (Nagycsoport)

1. Külső világ tevékeny megismerése



A heti témánk a Föld napja.

„A Földet nem apáinktól örököltük, hanem unokáinktól kaptuk kölcsön.”

Április 22.-e a Föld napja az egész világon, célja, hogy felhívja figyelmünket a környezetünk védelmére. Óvodánk „Zöldóvoda” címmel rendelkezik, így még nagyobb hangsúlyt fektetünk arra, hogy minél előbb természetszerető és védő személyiség jegyekkel rendelkező emberré neveljük az ide járó gyerekeket. Ezt csak az óvoda nem képes elérni, ezért van nagy szükség arra, hogy nektek, szülőknél is a figyelmét felhívjuk Földünk védelmére, óvására.

Beszélgessetek gyermeketekkel ennek a napnak a fontosságáról. Kérdezzétek meg, hogy ők hogyan tudnák megóvni közvetlen környezetüket (nem szemetelünk, nem tépkedjük a növények levelét, nem bántjuk az állatokat- természetesen segítséget adhattok számukra).

Közösen szépítsétek az udvarotokat, gondozzátok, locsoljátok meg a növényeiteket. Eközben kérdezzétek meg gyerekeitektől, hogy miért fontos az élőlényeknek a víz (víz nélkül nincs élet). Tegyétek fel a kérdést, hogy a vizen kívül mire van még szüksége a növényeknek. Hívjátok fel a figyelmet a föld fontosságára – az alábbi kísérlettel igazolni is tudjátok: tegyetek egy-egy tejföls pohárba különböző típusú talajt. Az egyik homok, a másik föld, a harmadik apró kavics, amibe bármilyen magot tehettek. Öntözzétek és kísérjétek figyelemmel mi történik.

Figyeljétek meg a természetet együtt. Használhatunk hozzá „bingotáblát”, ami alapján keresgélniük kell a gyerekeknek, a szabadban.

Könnyen meg tudjátok magatok is rajzolni, de küldök sablont, amit akár le is másolhattok, kiegészíthetitek, vagy ki is nyomtathattok.

Keresd meg a természetben!

Példá ki, amit megtaláltál! Vagy: Írd be, hány darabot láttál!



fehér, kicsi virág



madár



rügyező fa



pocsolya



báránnyfelhő



madártoll



hangya



érdekes kő



pókháló



csiga

Babo Factory

Nézegessetek együtt, ha van otthon a természetről, a Földünkről, bolygóinkról képeket, könyveket, vagy esetleg a földgömböt. Beszélgetsetek arról, hogy milyen sokféle nép él a Földön és milyen sokféleképp kommunikálunk. Tervezzetek valahová képzeletbeli kirándulást, utazást. Idézzétek fel a közös kirándulásaitokat, nyaralásaitokat, hogy mivel utaztatok oda, milyen ruhákat vittetek, milyen állatokat láttatok. esetleg milyen idő volt ott. Beszélgetsetek arról is, hogy most miért nem szabad ezekre a helyekre elutaznunk!



Nézzessétek meg együtt a különböző képsorokat:





A MŰANYAG HASZNOSÍTÁSA



ÜVEG-HULLADÉK



BEGYŰJTÉS



TISZTÍTÁS



APRÍTÁS



SZÍNRE VÁLOGATÁS

BEOLVASZTÁS



ÜVEG TERMÉKEK,
CSOMAGOLÁSOK



FORMÁBA
ÖNTÉS

AZ ÜVEG HASZNOSÍTÁSA





Mondjátok el gyermekeiteknek miért jó szelektíven gyűjteni, egyáltalán mit jelent szelektíven gyűjteni (külön-külön).

Ehhez ajánlanék egy játékot is: négy különböző színes lapot teszünk az asztalra. Kéket, sárgát, zöldet és szürkét – ha nincs színeztessünk, vagy festessünk a gyermekkel ilyen színű lapokat. A kékre tegyünk egy papírgalacsint, a sárgára egy műanyagflakont, a zöldre egy üvegpoharat, a szürkére pedig kanalat. Beszéljétek meg, hogy mi, miből készült. Ezután kérjétek meg a gyereket, hogy keressen a házban, ezekből az anyagokból készült dolgokat, tárgyakat és helyezze a megfelelő színű lapra.

Remélem sikerült kicsiknek, nagyoknak és a felnőtteknek egyaránt a figyelmét felhívni, hogy milyen sokat tudunk tenni, egy kevés odafigyeléssel a földünk, a környezetünk megóvására, megvédésére.

Végezetül egy gyerekeknek szóló dalt szeretnék veletek megosztani, hallgassátok és akár tanuljátok is meg.

https://www.youtube.com/watch?v=M93S6SQ_zQQ

Jó szórakozást és kellemes időtöltést kívánok mindenkinek!

2. Mese, vers

Orgoványi Anikó: A Föld napja

<https://www.youtube.com/watch?v=kUUcW1 UEak>

Fésűs Éva: Az ezüsthedű

<https://www.youtube.com/watch?v=hCwnGsrGGf8>

3. Ének, zene, énekes játék



Énekek:

Süss fel nap!

<https://www.youtube.com/watch?v=OsQqkx6HFPE>

Én kis kertem kerteltem

<https://www.youtube.com/watch?v=0MuQae5IPnI>

Én kis kertem kerteltem

Magyar népdal

$\text{♩} = 84$

Én kis ker - tet ker - tel - tem, ba - zsa ró - zsát ül - tet - tem.

⁵

Szél, szél fúj - do - gál - ja, e - ső, e - ső ve - re - ge - ti, hú!

<http://dalok.theisz.hu/?page=song&id=EnKisKertetKerteltem>

Gryllus Vilmos: Mi szél hozott

<https://www.youtube.com/watch?v=QBH5T2jxtVM>

Gólyahír

1. Mi szél ho - zott, kis fu - tár? – Nem szél ho - zott, nap - su - gár.

2. Ked - ves gaz - dád ki le - het? – Fű - ne - ve - lő kí - ke - let.

3. S mi a jó hír a - ra - nyom? – Sár - gul - hat a ka - la - pom!

Jó a hír, jó a hír, Is - ten ho - zott, gó - lya - hír!

Jóba Ferenc (1913)
Gy.: Ág Tibor, 198

1. Be-ül - tet - tem kis - ker - tē - met a ta - vasz - szal,
Ró - zsa, szék - fű, li - li - jom és nē - bánts mag - gal,
Vi - rá - gim ki - nyíl - tak mind, el sze - ret - nēm ad - ni mind,
De most min - gyárt!

Ess eső, ess

<https://www.youtube.com/watch?v=H58K5lvs-E>

Gryllus Vilmos: Somvirág, somvirág

<https://www.youtube.com/watch?v=DuqhHvH1t3k>



Mondókák:

Nemes Nagy Ágnes: A csiga

Húzgáltam egy kocsikát,

Úgy kerestem a csigát.

Lassú állat a csiga,

Bettem a kocsiba.

Jól húztam a kocsikát,

Kocsiztattam a csigát.

Ne csak fűvet, virágot,

Lásson ő is világot.



Tamkó Sirató Károly: Egy kis kert

Egy kis kertet kerteltem,
benne vermet verméltem
rúpát, retket termeltem.

Répa, retek megérett
piros héja , de fénylett
ki megettte - de szép lett



Zenehallgatás

A Föld dala

<https://www.youtube.com/watch?v=docek8I7bGw>



Képességfejlesztés:

„Zaj csináló játék”: Otthonotokban keressetek hangszereket. Pl. kavics, bot stb. Minden hangszert bemutatunk, megszólaltatunk. Ezután bekötjük a gyermekszemét. Először egy hangszert majd egymás után különböző hangszerekkel és végül sok hangszerrel egyszerre keltünk hangot. A játékosnak meg kell mondania, hogy melyik irányból jönnek a hangok és mely hangszerek hangját hallotta

4. Mozgás

A Földön, emberek, állatok, növények élnek, a mozgásukat utánazzuk.

Megyünk, megyünk, mendegélünk, *(körbejárunk, egyenletesen lépünk)*

sűrű erdőbe elérünk. *(magasra nyújtott karokkal megyünk tovább)*

A fák között mókus ugrál, *(páros lábbal ugrálunk előre, kezünket magunk előtt tartjuk, mint mókuska a kis mancsait)*

az árokban nyuszi bujkál. *(nyusziugrással haladunk tovább...vagy nyuszifület mutatva lépegetünk).*

Repülnek a madarak,

Csattog a szárnyuk!

(karok oldalsó középtartásban, lebegtetjük, majd tapsolunk a fejünk felett)

Ugráljunk, mint a verebek,

rajta gyerekek!

(páros lábon ugrálás)

Fél lábadat felemeled,

a másikat bicegteted,

bic-bic-bic,

sánta a bíbic.

(Egyik-, majd másik lábon ugrálás)

Így ketyeg az óra,

(mutatóujjunkat mozgatjuk jobbra, balra)

Tik – tak jár,

Benne egy manócska, kalapál.

(öklünket összeütögetjük)

ha megáll az óra és nem jár,

(csuklónkat forgatjuk)

Alszik a manócska,

(kezünket az arcunkhoz, becsukjuk szemünket)

és nem kalapál!

Mackó, mackó ugorjál,

Mackó, mackó forogjál!

Tapsolj egyet,

Ugorj ki!



Lassan forog a kerék, (karkörzés lassan a test előtt)
Mert a vize nem elég. (karkörzés lassan a test mellett)
Gyorsan forog a kerék, (karkörzés gyorsan a test előtt)
Mert a vize már elég. (karkörzés a test mellett)



Megyek, megyek, mendegélek
kerek erdőn keresgélek: (körbe járunk)
Vackort, vadrózsát,
virágszagú szamócát, (lehajolva keresgélünk)
nagykalapos gombát,
de nem ám a bolondját (karkörzés a fej felett)!



Sim-sum, fúj a szél, (felemelt karral hajlongunk)
Ez a kis fa jajj de fél. (összehúzzuk magunkat)
Minden ága megremeg, (remegtetjük karjainkat)
A levele leperreg. (ujjainkat mozgatva lefelé hajtjuk karunkat)
Ej-haj, semmi baj, (fejünket rázzuk)
Újra zöldül majd a gally. (széttárjuk kezünket, mintha lombok lennénk)



Fújja szél a fákat, (karok forgatása)
letöri az ágat, (karok leejtése)
Reccs!

1. fokozat: Először lassú tempóban.
2. fokozat: Aztán erősödik a szél és egyre gyorsabban forgatjuk a kezünket.
3. fokozat: Viharos erejű lett a szél, így a törzsünket is lehajtjuk a lábunkhoz.
4. fokozat: Orkán erejű vihar kerekedett, a mondóka végén tövestől kiszakítja a fákat, lefekszenk a földre.

Gomba, gomba, gomba (öklök ütögetése),
Nincsen semmi gondja (kezek forgatása).
Hogyha esik eső rája (ujjak mozgatása),
Nagyra nő a karimája (karkörzés a fej felett).
Az esőt csak neveti (szájra mutogatás),
Van kalapja, teheti (karkörzés a fej felett).



Baglyocska hunyorog, *(mutató- és hüvelykujjunktól kört formázva a szemeink elé tartjuk)*
fatönkön kuporog. *(keresztbe tett karjainkkal átöleljük magunkat)*
Nagy fejét forgatja
hol erre, hol arra. *(elfordítjuk a fejünket balra, majd jobbra)*
Izeg-mozog, toporog, tipi-topi, top, top, top. *(toporgunk)*
Szegény bagoly nappal vak *(eltakarjuk a szemünket)*
a toronyban fészket rak. *(magunk körül mutatjuk a fészket)*
Éjjel jár el vadászni, *(kitárt karjainkkal repülünk)*
egereket találni *(“karmainkkal” elkapjuk az egeret).*

Amikor kint süt a nap, *(tenyerünket kinyitva mutatjuk a napocsát)*
a csiga a házában marad. *(ökölbe zárt kezünkkel eltakarjuk a hüvelykujjunkt)*
De amikor eső hullik, *(csepergő esőt mutatunk az ujjainkkal)*
csigabiga előbújik. *(két mutatóujjunkt csápként lassan elődugjuk a fejünk két oldalán)*
Neki az a jó idő,
Mikor esik az eső. *(újra esőt imitálunk az ujjainkkal)*

Energia

A következő mozgásos feladat során rögzülnek a megújuló energiaforrások, a játék megkezdése előtt elmondjuk, hogy a természettől energiát is kapunk, ami működésbe hoz különböző dolgokat. Például a kandallóban fát égetünk el, ami azután meleget ad. A napelemes számológép akkor működik, ha világos van, a malomkereket a víz, a szélmalmot a szél hajtja.

Körbe sétálunk, megbeszéljük, hogy a megadott vezényszavakat hallva, a megadott mozgást kell végezni:

Szél = malomkörzés

Víz = ugrálunk

Fa = nyújtózkodunk

Föld = megérintjük a talajt

Nap = felfelé nézünk

<https://www.youtube.com/watch?v=Ws9H0QUmcww> - biciklire szálltam

Mókus ugra – bugra:

a mókusok az erdőben ugrálnak ide – oda. Ha tapsolunk akkor a hinta elé, ha dobolunk, a csúszda mögé kell állni, ha csörgődobot használunk a babakonyhába kell befutni.

A naprendszer bolygói

Kilenc bolygó jár körbe, körbe, egymást mindig megelőzve: Merkúr, Vénusz, Föld, Mars, Jupiter, Szaturnusz, Uránusz, Neptunusz, Plútó.

A versike elmondása után indul a játék, a gyermekek futkosnak.

Karikák vannak a játéktéren, annyi, ahányan játszunk, amikor a játékvezető azt mondja, hogy Szaturnusz gyűrűje, mindenki választ magának egy karikát. Felemeli a feje fölé, majd fordul ötöt, a nagyobbak szökdelnek ötöt, aztán leteszik a karikát és futnak tovább. A feladatot tetszés szerint adhatjuk: egy lábon szökdelés, guggolásból felugrás, stb., differenciáltan, egyéni képességeiket figyelembe véve.

Nehezítés, ha többször kell végezni a mozgásformát.

Amennyiben elfáradtatok, egy kis relaxációs zene, jó pihenést!

https://www.youtube.com/watch?v=gaOVU6_VII8

5. Vizuális tevékenység

Április 22 a FÖLD világnapja. Fontosnak tartjuk, hogy a gyerekeket már kiscsoportos koruktól fogva arra tanítsuk, hogy védjék, óvják a Földet, a környezetünket, ahol élnek. Ennek egy része a szelektív hulladékgyűjtés. Amellett, hogy mi is szelektíven gyűjtjük a hulladékot, ezekből az anyagokból nagyon sok szép dolgot is készíthetünk.

WC papír guriga



PET palackból:



24 EARTH DAY

crafts, recipes and printables
www.artsylartsmama.com





HANDPRINT
EARTH DAY ART



Tot School
PLAY DOUGH
EARTH



PRINTABLE EARTH TEMPLATE

PLUS IDEAS FOR EARTH CRAFTS

CRAFTSONSEA.CO.UK



HONLAP AJÁNLÓ

Kifestők: <http://www.supercoloring.com/hu/kifestok/fold-nap-firka>

<https://jatsszunk-egyutt.hu/10-kreativ-otlet-a-fold-napjara->

<gyerekeknek/> <https://neteducatio.hu/fold-napja/> www.pinterest.com

FÖLD NAPJA





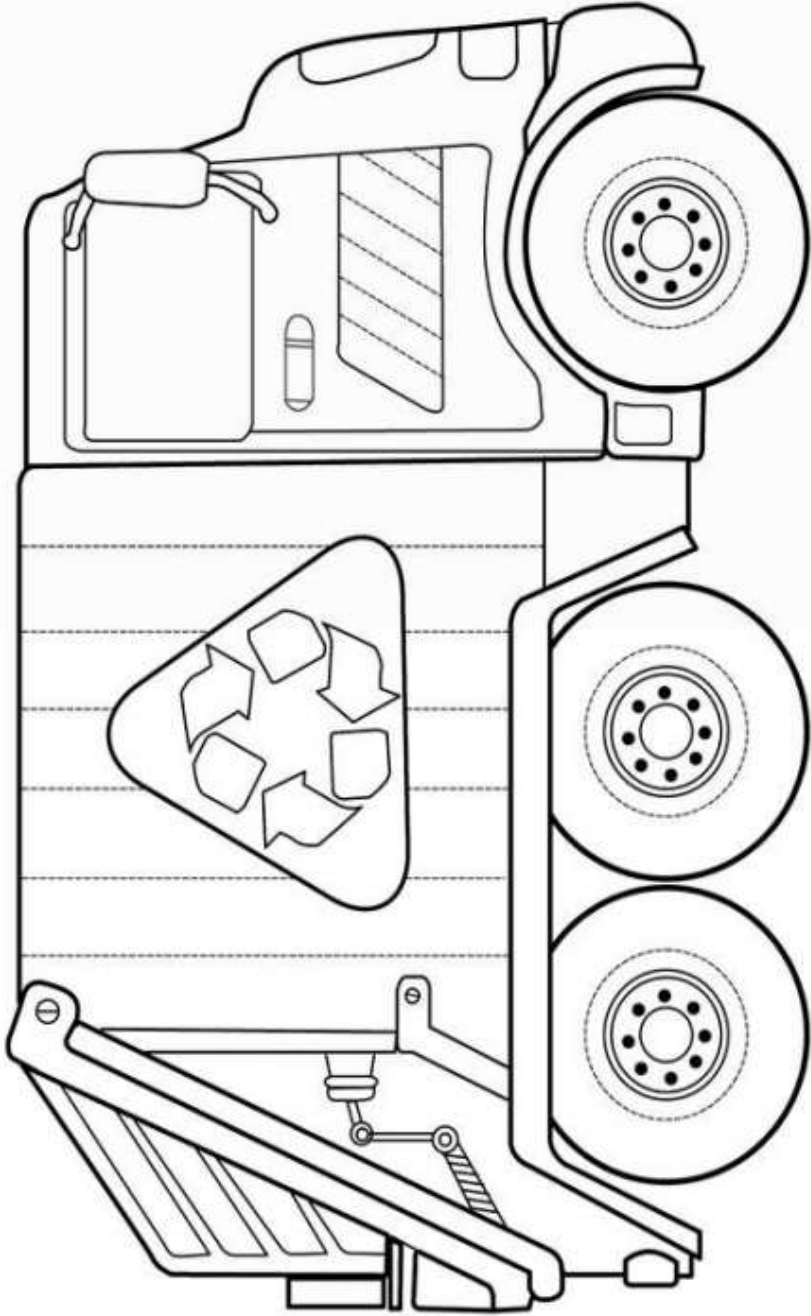

© coloring-4kids.com

6. Anyanyelvi nevelés

Szógyűjtés:

keressünk olyan szavakat, amelyek úgy kezdődnek, hogy: **ma**→mag, mama, magas, madár, malac stb.

keressünk olyan szavakat, amelyek magánhangzókkal kezdődnek: **á, o, ó, e, é, i, í**, stb. (rövid-hosszú magánhangzókat megkülönböztetjük, csak akkor jó a válasz, ha azt mondja, amit kérünk.)

keressünk olyan szavakat, amelyek úgy kezdődnek, hogy: **m**→mama, meleg, megy, mikor, már, ma stb.(6-7 évesek)

Papagáj játék:

Mondd utánam!

Ne pazarold! Ne pazarold a vizet!

Ne pazarold az áramot és a vizet!

Ne pazarold az áramot, a vizet és az élelmet!

Igaz vagy hamis?

Helyesen cselekszel, ha szelektíven gyűjtöd a szemetet.

A Föld napja ősszel van.

Égve kell hagyni a villanyt.

A csapot mindig el kell zárni.

Védd az állatokat!

Télen a madarakat etetni kell.

Rímelő: melyik nem cseng össze a többivel?

has, kas, vas, gyár

véd, vét, víz, pék

levegő, hebegő, hencegő, állat

bolygó, élelem, kérelem, félelem

szemét, egér, kuka, megért

Visszhangjáték

Ismételd meg, amit mondok: állatvédelem, növényvédelem, környezetvédelem, szelektív

hulladék, újrahasznosított papír, energiatakarékosság

Magyarázd meg, szerinted mit jelent: környezetvédelem, fenntartható

Sokat beszélgessenek a gyermekkel, minden este meséljenek élő szóval. Kerüljék a szinkronizált mesefilmeket, amíg a gyermek nem beszél tisztán! (Másképp tátog a mesehős, mint amit a gyermek hall, nehezíti a helyes artikuláció elsajátítását.)